

# WMG-W 1"

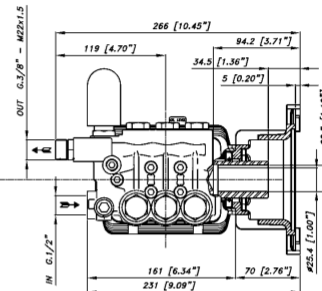

TECHNICAL PLUS 技术升级

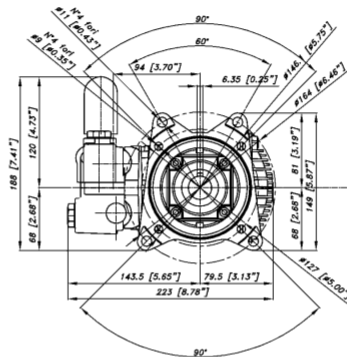

Caratteristiche - Specifications - 特征

IN 输入	Ø直径	1/2 BSP
	Press. Min.	1 bar 15psi
	最小压力	1 巴
	Press. Max.	6 bar 87 psi
最大压力	6 巴	
	Temp. Max.	60°C 140°F
最高温度	60摄氏度	
OUT 输出	Ø直径	3/8 BSP
SHAFT 轴	Ø直径	HOLLOW 空心轴 1"
OIL 油	SAE 75W 90	0.6 Lt 0.16 US.G.
WEIGHT 重量	Kg / lbs	8.8/19.3
MOTOR 马达	Type 种类	SAE J609-1"
SEALS 密封	Type 种类	

RPM 3450 转速3450

CODICE CODE 编号	MODELLO MODEL 型号	Press. Max / Max Pres. 最大压力		Portata / Flow 流量		Potenza / Power 功率			Pist. Plung. 柱塞直径	Corsa Stroke 行程
		bar 巴	psi 磅/每平方英寸	L/min 升/分钟	GPM 加仑/分钟	kW 千瓦	HP 马力	HP Engine 电机马力	Ø mm 毫米	mm 毫米
04.8760.97.3	WMG4031-W	280	4000	11,8	3,1	6,4	8,6	11	15	7,2
04.8762.97.3	WMG4037-W	280	4000	14,1	3,7	7,7	10,3	12	15	8,6
04.8764.97.3	WMG4043-W	280	4000	16,1	4,3	8,7	11,7	14	15	9,8

Con valvola depressurizzatrice incorporata e eiettore detergente regolabile  
 With unloader valve and adjustable injector built-in  
 Avec régulateur de pression by-pass et éjecteur réglable incorporés  
 内置减压阀和可调式洗涤剂喷射器